

Ervaar de toekomst van bereiden & bewaren

Space Saver Premium & Space Saver

Ervaar de toekomst van het bereiden en bewaren, waar verkooppotentieel wordt gemaximaliseerd en operationele kosten worden verlaagd. De Space Saver combineert een rotisserie met een verwarmd zelfbedieningsdisplay met 2 niveaus, ontworpen voor het volledige assortiment TDR 5-modellen, inclusief de auto-clean!

De Space Saver neemt slechts 1 vierkante meter in, waardoor ruimteverspilling wordt voorkomen. Tegelijkertijd biedt hij efficiënte bereidings- en bewaarmogelijkheden op één plek. Optimale isolatie met dubbel glas en **tot wel 50% energiebesparing** dankzij de Hot Blanket-technologie. Schaptemperaturen kunnen moeiteloos worden afgesteld met de **standaard Multi Temp**-functionaliteit, terwijl LED-schapverlichting uw producten in de schijnwerpers zet.

De Space Saver Premium is volledig uitgerust voor de TDR 5 S zelfreinigende rotisserie, inclusief afvoer pomp, geïntegreerd leidingwerk en een vetopvangbak in de levensmiddelen vitrine. Dankzij de exclusieve **achterlaad**-functionaliteit van de Premium-versie wordt het bijvullen en beheren van uw vitrine een fluitje van een cent, waardoor een naadloze en efficiënte werking wordt gegarandeerd. Bovendien **is geen afvalwaterafvoer nodig!** In de display kan een optionele trolley worden geplaatst voor het eenvoudig verzamelen van afvalwater, waardoor onderhoud nog makkelijker is.



Eigenschappen Space Saver

Belangrijkste eigenschappen levensmiddelen vitrine op 2 niveaus voor zelfbediening

- Geschikt voor het volledige assortiment TDR 5-modellen inclusief auto-clean
- Compacte oplossing - bereiden en bewaren op minder dan 1m²
- Dubbel glas aan beide zijden; optimale isolatie
- Hot Blanket-technologie: Energiezuinige combinatie van recirculatie en geleiding van warme lucht
- Energiebesparing tot 50% - Geleide warme lucht lekt niet weg en houdt koudere omgevingslucht buiten
- Instellen van individuele schaptemperatuur met Multi Temp
- LED-schapverlichting zet uw etenswaren in de schijnwerpers

Standaardkenmerken- Space Saver Premium

- Ontworpen voor TDR 5 S auto-clean
- Volledig uitgerust voor zelfreinigende rotisserie - afvoer pomp, leidingwerk en vetopvangbak geïntegreerd in levensmiddelen vitrine
- Achterladen
- Bij gebruik van de optionele trolley voor het opvangen van afvalwater is geen vaste waterafvoer nodig
- Kan worden gebruikt als achterlaadoplossing voor TDR 5 S en TDR 5 M

Standaardkenmerken - Space Saver

- Ontworpen voor TDR 5 S, TDR 5 M en TG-4
- Massieve achterkant

Zie losse informatiebladen voor uitgebreide informatie over rotisserie



Hot Blanket-technologie



Recirculatieafzuigkap (optioneel)

Space Saver Premium (met TDR 5 S auto-clean)

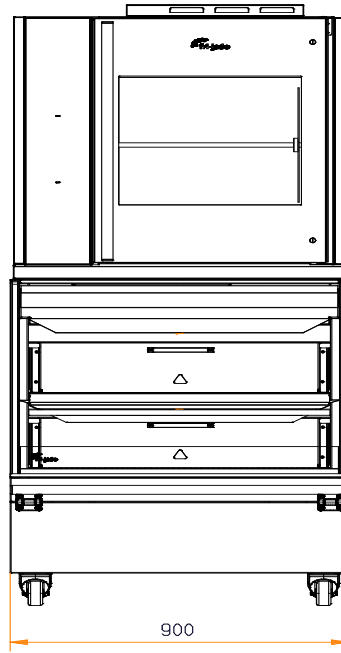
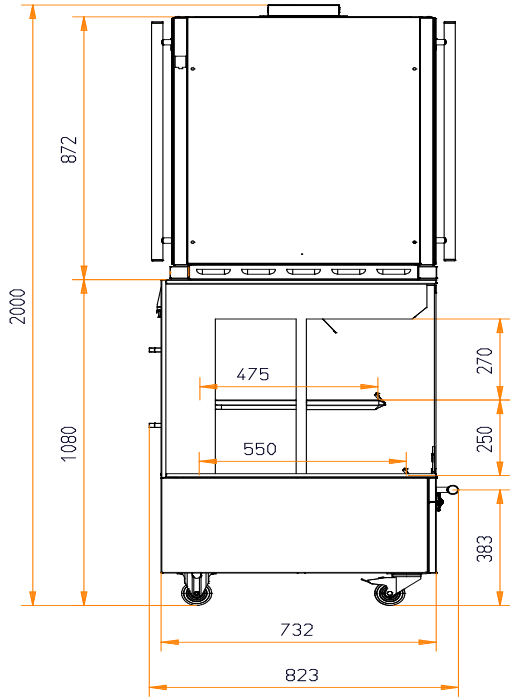

Space Saver Premium

Afmetingen levensmiddelenvitri - Premium

(Achterlaadversie - ontworpen voor TDR 5 S auto-clean)

Breedte	900 mm
Diepte	823 mm
Diepte met kap	853 mm
Hoogte	1080 mm
Hoogte met TDR 5 AC	2000 mm
Extra hoogte optionele kap	372 mm

Technische gegevens levensmiddelen - vitrine - Premium

Nettogewicht	133 kg
Voltage	3N~ 400/230 V
Frequentie	50/60 Hz
Vermogen	2,2 kW
Vermogen (incl. TDR)	8,8 kW

TDR 5 S auto-clean

Nettogewicht	160 kg
Voltage	3N~ 400/230 V
Frequentie	50/60 Hz
Vermogen	6,6 kW

Space Saver (met TDR 5 S | TDR 5 M)

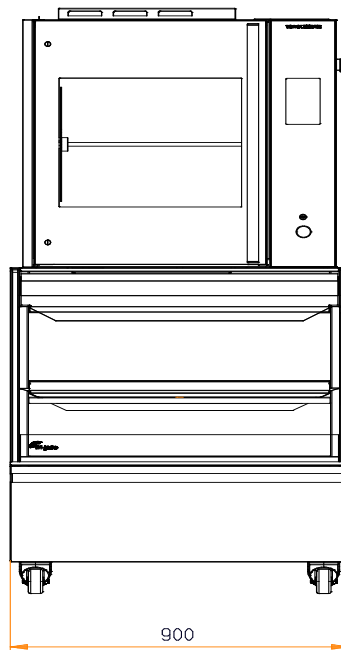
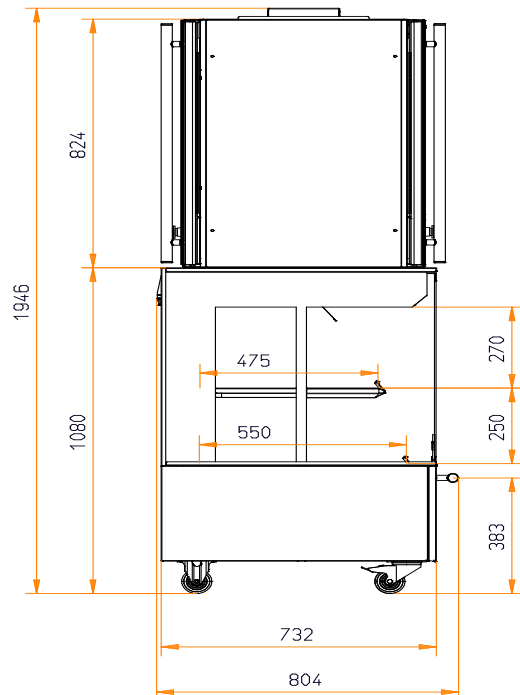

Space Saver

Afmetingen levensmiddelenvitri -

(Versie met massieve achterkant voor TDR 5 S & TDR 5 M)

Breedte	900 mm
Diepte	804 mm
Diepte met kap	853 mm
Hoogte	1080 mm
Hoogte met TDR 5 AC	1946 mm
Extra hoogte optionele kap	372 mm

(Versie met massieve achterkant voor TG-4)

Breedte	900 mm
Diepte	804 mm
Hoogte	1080 mm
Hoogte met TG-4	1796 mm

Technische gegevens levensmiddelen - vitrine

Nettogewicht	133 kg
Voltage	3N~ 400/230 V
Frequentie	50/60 Hz
Vermogen	2,2 kW
Vermogen (incl. TDR)	8,8 kW

TDR 5 S / TDR 5 M

Nettogewicht	130 kg
Voltage	3N~ 400/230 V
Frequentie	50/60 Hz
Vermogen	6,6 kW

TG-4

Nettogewicht	130 kg
Voltage	3N~ 400/230 V
Frequentie	50/60 Hz
Vermogen	6,6 kW

Moet op locatie in elkaar worden gezet - Dit zijn algemene tekeningen. Raadpleeg voor uitgebreide technische informatie de installatiehandleiding op www.frijado.com.

Specificaties en technische gegevens kunnen zonder kennisgeving worden gewijzigd.